

## EL PALACIO REAL

El siglo XVIII comienza en España con la Guerra de Sucesión, 1700- 1713 que finaliza con los tratados de Utrecht y Rastadt confirmando la entronización del duque de Anjou que reinará con el nombre de Felipe y. La capital se mantendrá en Madrid pero la residencia real se verá sometida a una modificación como consecuencia del incendio del año 1734 que arrasó el viejo Alcázar. Al monarca se le atribuye la frase "paciencia, si Dios lo hace, yo haré otro mejor". Junto a Felipe y su esposa Isabel de Farnesio jugará un papel importante y como buena italiana impondrá el gusto por lo italiano obligando al monarca a solicitar al cardenal Acquaviva en condición de embajador de España en Roma que busque al arquitecto más grande de ese país para construir en Madrid lo que hoy conocemos como Palacio Real.



Fig. 265. El Alcázar de Madrid en tiempos de Carlos II. Grabado de 1700. Museo Municipal de Madrid.

La nueva dinastía como heredera del legado del Rey Sol, Luis XIV de Francia, encarna absolutismo monárquico y basa su sistema político en férreo centralismo que cristaliza con publicación de los Decretos de Nueva Planta. Madrid tiene que ser la sede regia, transmitir imagen de poder y ser punto de referencia dentro del estado con los nuevos secretarios de estado, germen de los ministerios actuales, capitanes generales e intendentes. Por otro lado a largo del nuevo siglo se vive una coyuntura contraria a la del pasado diezmada por las crisis por eso los reinados de Felipe y, el breve reinado de Fernando VI y el de Carlos III conocido como el mejor alcaide de Madrid transformarán la morfología urbana de esta ciudad a lo largo de la centuria. A lo largo del siglo XVIII el gasto de la obra del conjunto arquitectónico se elevaba a 298.820.785 reales y 31 maravedís. Las aportaciones para la construcción procedían de la tesorería general, del aumento de la renta del tabaco, renta de Correos, alhóndiga, venta de materiales de derribo del antiguo Alcázar, venta de tierras baldías y de realengo, Lotería Real o Beneficiada introducida por el marqués de Esquilache en reinado de Carlos III.

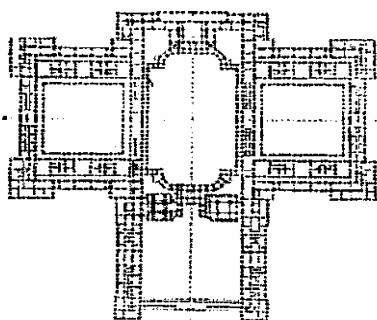

Fig. 266. . Juvara. Plano del Palacio.

En resumen el Palacio Real proyectará la concepción del poder heredada de Francia y será construido bajo proyecto italiano. En el año 1734 Juvara se hace cargo del palacio y proyecta una planta con tres patios y corte de honor escalonada-ver plano-. La prematura muerte en el año 1736 obligó a buscar otro arquitecto italiano que recayó en Sachetti. Este arquitecto crea unos cimientos sólidos, niveló las inclinaciones del terreno, construye terrazas y sobre levanta el edificio. Es una planta cuadrada centrada por un patio y en los ángulos-ver

plano-levanta un cuerpo saliente que recuerda a los torreones, de los alcázares manteniendo en los muros unos salientes menores que se acentúan en el centro. Con este arquitecto trabaja el neoclásico español Ventura Rodríguez con un discípulo en Asturias, Manuel Reguera encargado de levantar lo Casa de Baños de Caldas de Priorio a diez kilómetros de la ciudad de Oviedo.

Las características que pueden sintetizar esta obra son:

1. Gusto por la forma cúbica en su concepción. Recordemos el Tratado del Cubo de Herrera en El Escorial. Es un cubo vaciado que contrasta con la sensación de espacio cerrado y fortificado respecto al interior. Por otro lado destacan los volúmenes prismáticos que cierran el cuadrado.
2. Simetría central y bilateral pues hacia el centro del patio convergen todas las líneas pero también domina el eje-norte sur.
3. Horizontalidad, solidez, en torno a un patio central.
4. Ritmo, orden, disposición armónica.
5. Las fachadas se dividen en pisos con almohadillados en el inferior y vanos en los que alternan los frontones circulares y triangulares.
6. Empleo de columnas de orden compuesto y pilastras.
7. Los materiales son el mármol procedente de España, Portugal e Italia, La piedra caliza de Colmenar, la caliza rosada de Sepúlveda, el pedernal de las terrazas del río Manzanares, el granito de Guadarrama. El cobre de Chile y el hierro de Vizcaya. Las maderas como la caoba venían de América y el pino de Segovia y Cuenca.

Una de las actuaciones más importantes fue la construcción de la escalera en tiempos de Carlos III que anteriormente había sido rey de Nápoles. De este país llegó Sabatini que aprovecha el hueco, pero la interpreta de otra manera. Esta era algo que obsesionaba a los reyes porque querían que impresionase. No menos exenta de polémica estuvo la construcción de la capilla que se ubico en la facha norte entre los años 1750-1752,

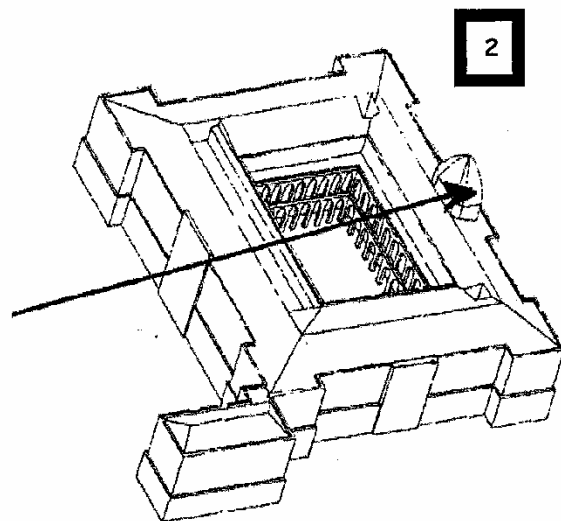
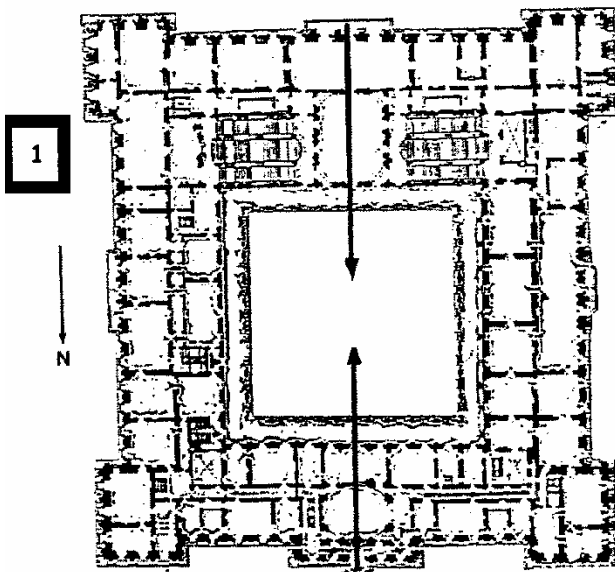

3

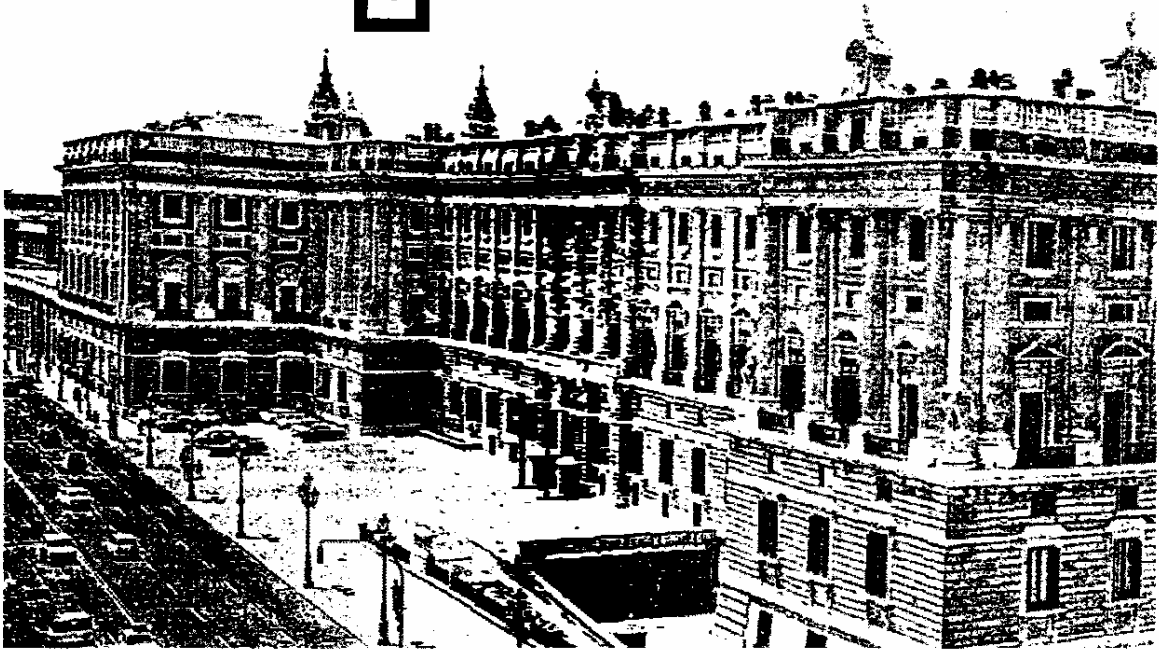

En la página anterior la planta del Palacio Real. Nótese los cuerpos salientes que recuerdan a los torreones -figura 1-. En la figura 2 el eje que marca la dirección con la capilla. En la figura 3 en una vista del Palacio Real.